

Luffe 37

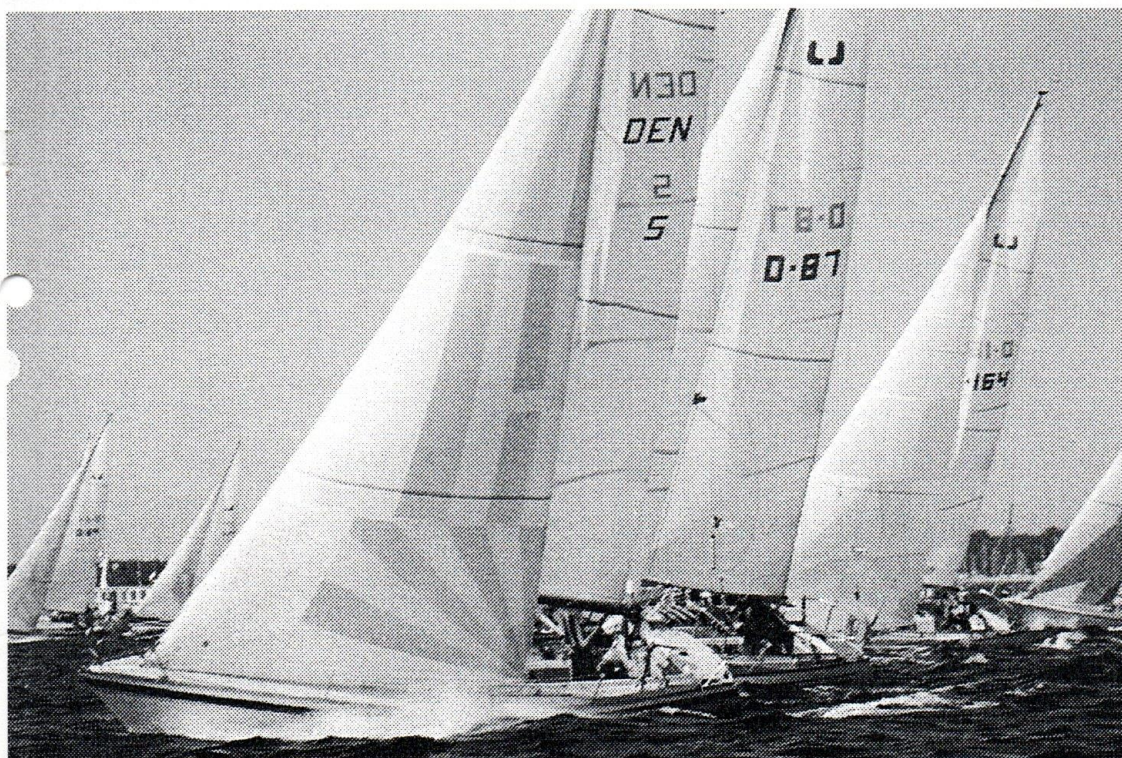

Luffenyt/Oktober '94

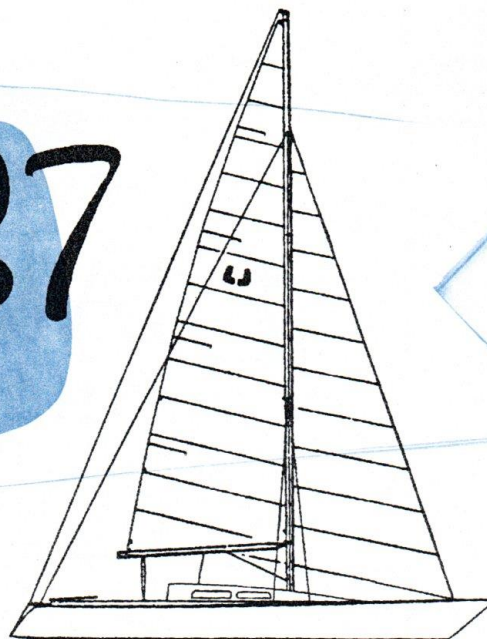

DIAMOND sailmakers

Sundkrogskaj 8 DK-2100 Copenhagen

Phone int.: +45 31 20 40 90

Telefax int.: +45 31 20 44 12

EFTERRET 1994

Indholdsfortegnelse	side
Formandens beretning	2
Fyn Cup	3
Fyn Rundt med Martinique	4
Stjernesejlads	6
DM Kaløvig 94	6
Brandsø Rundt	11
Endelave Rundt	11
Sidste nyt fra Oluf Jørgensen	12
Tips og ideer fra Four 10 Four	13
Grejbørsen	15
Beretning om 1'ste sejlsæson med DEN 5 UPS.	16

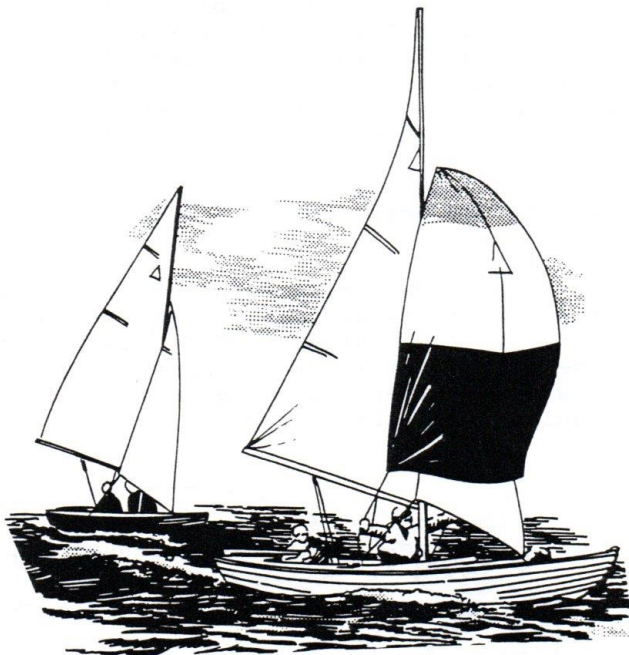

FORMANDENS BERETNING

Sommeren er gået på hæld og vinteren står for døren. Bådene skal snart på land, og dermed er varmeste sæson i mands minde slut.

På generalforsamlingen i sommer blev det besluttet, at bestyrelsen i samarbejde med Oluf Jørgensen skulle udarbejde et forslag til siddebrætter, som så skulle videresendes til godkendelse i Teknisk Udvalg, og dette forslag er udarbejdet og indsendt. Vi vil dog pointere, at brædderne er til at sidde på og ikke til at hænge i. Vi mener, at det vil forøge komforten med disse brætter.

Såfremt vi får godkendelsen, vil vi på et senere tidspunkt komme med tegninger samt prisoverslag fra Oluf Jørgensen.

Vi har ifølge generalforsamlingsbeslutningen nedsat et "ekspertudvalg", som skal godkende ikke tidligere anvendte dugtyper for derved bedre at kunne styre materialevalg og ikke mindst priserne på sejlene.

Udvalget består af Leif Christensen, Bernt Hansen og undertegnede.

Vi har allerede udsendt meddelelsen til samtlige sejlmagere i landet.

I Kaløvig her i sommer lykkedes det endnu en gang at samle 20 Luffer til vores officielle DM, og det blev nogle flotte sejladsere og med en utrolig tæt og spændende fight, hvor man ud af resultatlisten kan se, at kampen om topplaceringerne var meget jævnbyrdig. Mange både prøvede at få en topplacering, hvilket man kan tage som et udtryk for, at "bunden" er kommet tættere på toppen eller sagt på en anden måde, der er generelt kommet mere fart i Lufferne.

Samtidig havde vi igen i år den fornøjelse, at have en deltagende pigebesætning ved dette års DM - godt klaret piger!

Vi har forespurgt Fredericia, om de eventuelt ville afholde næste års DM, men fik blankt afslag (man afholder kun ét stort stævne hvert andet år, og de har afholdt DM for X 99 i år).

Vejle har siden meldt sig som mulig arrangør, og det skulle nu ligge 100% fast, at det bliver Vejle, og datoen er 4-5 og 6 august, så start planlægningen allerede nu!

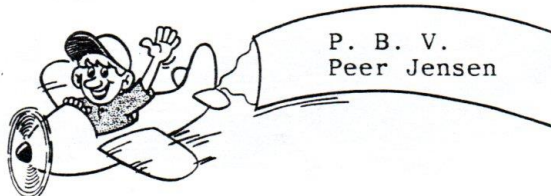

FYN CUP 94

Det var på Lillebæltsbroen med 110 km i timen, at Fyn Cup 94 begyndte for mig. I det strålende vejr var der en imponerende udsigt helt til Bjørns Knude, og hen over det grønne fynske landskab ved Røjle, kunne jeg se dem, de spraglede spillere fra de første starter. Om et par timer ville vi også være dernede, langt væk fra formiddagens stressende arbejde - og selvfølgelig i spidsen for de 13 Luffer, der i år havde fulgt Luffeklubbens opfordring til at satse på Fyn Cup.

Og drømmen holdt. Et par timer efter resignerede vi i en Luffeduel med Pink Lady og Amigo og kunne se vor formands triumferende smil, da de kom forbi til luv. Men vi ville ikke sejle i cirkel til Strib, så vi lod os falde ned i læen på den direkte vej, og det gav pote.

Stemningen var god, da vi nåede Strib ca. et kvarter foran næste Luffe, men ikke overgiven, for vi anede, hvad der ventede os, vindstille ved Fænø.

Det holdt stik, og med feltet tæt bagved blev sejladseren et spørgsmål om, hvem der drev bedst med strømmen. Vi fik en hyggelig sludder med besætningen på Amigo, men Peer grinede blot, da jeg foreslog, at de i lighed med året før skulle slå et smut over mod deres hjemhavn, så vi kunne få et ordentligt forspring. Så måtte vi jo så forsøge os derovre, men end ikke trompetmusik fra en anden båd kunne redde mismodet over "fidusen". Strømmen vendte før vi kom helt ind til land, og da vinden kom igennem fra sydvest, var Amigo bare væk, men vi nåede dog uden om Vedelborgpynten som 2. båd.

Sejladsbestemmelsen sagde "Fyn snert om bagbord", så vi gik inden om Bågø, mens alle andre rettelig burde være diskvalificeret. Det var nu godt nok, for vi undgik netop at krydse, men så skal jeg hilse at sige, at man altså kan gå meget, meget tæt på Torø.

Vi fik en dejlig sejlads i 8 m/sek. fra sydvest gennem det sydfynske øhav i en lun sommernat, men med den vindretning kan det blæse en halv pelikan, og der er alligevel absolut ingen vind i Svendborgsund. Ved broen var der utallige hvide agterlanterner, og kort efter hørte vi Peers lakoniske stemme: "Nå, er I der nu igen?" Det var vi, og snart var over halvdelen af de ca. 300 startende både forsamlet her i et inferno af råben, holden fra, bomninger en masse, grundstødninger osv... Træls, men alligevel skæg og ballade, for kun Tåsingesiden duede.

Pludselig, ved Thurø, kunne vi se "Albani" drøne afsted på modsatte side i masser af vind, og besynderligt nok fjernede bådene bag os sig, og vi nåede med som 1. Luffe, da toget gik, med Luffine og Amigo tæt efter.

Ude af Svendborgsund stabiliserede vinden sig hurtigt i 8 - 10 m/sek. fra sydvest, og vi fik en meget hurtig tur til

bøjen ved Fyns Hoved, som vi rundede et par minutter før Luffine og med det dobbelte til Amigo. Vi havde skiftet til fok, og regnede faktisk med, at de andre med deres kevlargenuaer ville gå forbi os, men vinden faldt aldrig rigtigt, og vi kunne holde forspringet. Det var dog hele tiden tæt, og først kort før Æbelø, da de andre også måtte skifte til fok, følte vi os rimeligt sikre.

Peer forsøgte sig som vanligt helt inde bag Æbelø, men opnåede denne gang kun, at No Smoking gik forbi til en tredjeplads, men med 4 både i mål inden for 5 min., var det et fint close race.

En fin sejlads var slut. Lad os håbe, at vi atter kan samle store felter i Luffeklassen til gode oplevelser på vandet.

Sille/D23



FYN RUNDT MED "MARTINIQUE"

Efter nogle år med "forkert" omsejlingsretning var Fyn Rundt fra Korshavn i år ændret tilbage, så der skulle sejles gennem Lillebælt først. Af andre ændringer kan nævnes at de store både skulle starte sidst, samt at alle bådene skulle øst om Sprogø.

Så kan man jo undre sig over, hvorfor alle bådene helst skulle samlet gennem brobygningsområdet, da Vestbroen blev bygget.

I Martinique er deltagelse i Fyn Rundt primært baseret på, at vi skal have en rar, sikker og hyggelig tur, hvilket som regel også afspejler sig i resultatet. Dog hader vi at blive sidst. I år sluttede vi som nr. 7 af 11 Luffer. At dette alligevel giver en overaltplacering i den bedste halvdel (209 af 510 startende) fortæller nok mere om Luffe 37'erenes fart-potentiale generelt.

Nu til sejladen. Den ændrede startrækkefølge havde medført at vi skulle starte kl. 15.30. Der var krydsstart i 8-10 m/sek., hvilket som sædvanligt medførte paniksituationer i flere starter, når der blev prajet for land for adskillige både på styrbord halse. Men alt forløb uden uheld, og så gik det hårdt på kryds mod Æbelø, hvorefter vinden løjede, så det mellem Æbelø og Lillebælt blev nødvendigt både at rebe ud og skifte til genua. Medstrøm gennem Lillebælt i tusmørke, og efter Fæno var der bidevind gennem en mørk nat, som kun blev oplyst af røde og grønne lanterner bag os og hvide foran.

Da det igen lysnede omkring Søndre Hjørne var der ingen andre Luffer i syne, så vi kunne koncentrere os om vores egen sejlad. Vinden var nu så sydlig at spileren ikke kunne sættes før Lehnkov Pynt, og så kun de ca. 3 sømil til Svendborg. Da vi kom ud af Svendborgsund var vinden frisket op igen, så på den platte lænsler op gennem Storebælt valgte vi at sejle med spilet genua indtil vi fik skæring på fra Vresen til sejlergaden øst for Sprogø. Så kom spileren op, og afsted gik det med 12-13 knob nedad bølgerne.

Ved Sprogø var der flere både foran os, som under spilerbomning fik spilerne revet.

Da vi nærmede os Fynshoved kunne vi godt se, at der var "knald på" når vi kom fri af land, så endnu et sejlskift til fok, et reb i storen, og så var vi klar til de sidste 5-6 sømil på kryds i høj sø. Her var vi en enkelt gang på nippet til at blive kastet ud af båden under en 60 graders krængning da den sidste af 2 store søer pludselig forsvandt under os, men det lykkedes os at klamre os fast. Målgang kl. 14.58., så trods sikker sejlad alligevel den hurtigste Fyn Rundt ud af de 12-14 stykker jeg har deltaget i.

Forplejning om bord er selvfølgelig vigtig. Turens højdepunkter er ved vagtskiftet om natten, hvor der serveres varm pizza direkte fra ovnen samt morgenkaffen med lune rundstykker til. I Martinique er der ikke noget med at sejle rundt på en flad madpakke og en flaske dansk vand, selvom forbruget af tyske dåseøl i år begrænsede sig til 3 (tre) stykker.

Til gengæld røg der nogle flasker rødvin til den varme mad, da vi lørdag aften igen var sikkert fortøjet på den faste plads i Kerteminde.

Martinique/D76



STJERNESEJLADS D. 21/6-94

Set fra Amigo.

Der var igen i år indbudt til Stjernesejlads fra Fredericia Sejlklub, som denne gang havde valgt pinselørdag! Vi har brokket os over datoen, og håber den bliver ændret til næste år.

Fremmødet var heller ikke overvældende - 56 både fordelt i forskellige klasser og kun én Luffe 37.

Vi var i et blandet løb med bl.a. en Matcher 31. Vinden var frisk, 10-12 m/s, fra øst, og det betød krydsstart!

Uheldigvis tyvstartede vi, og måtte vende tilbage over startlinien. Herefter gik det stærkt banen rundt, men vi havde tabt for meget ved vores tyvstart, det kostede os nogle placeringer. Vi endte som nr. 3 i vores løb og nr. 12 overalt.

Det var selvfølgelig en Folkebåd, som blev overaltvinder.

Til næste år håber jeg, at Fredericia Sejlklub rykker sejladsen, så der igen kan komme flere Luffer med. Sejladsformen er sjov og spændende.

Amigo/D 72

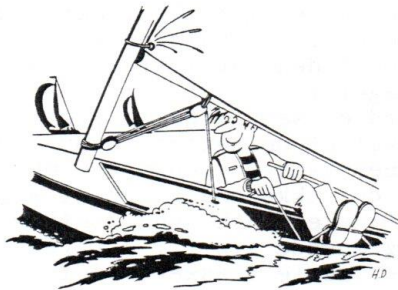

DM KALØVIG 94

DM 94 blev afholdt i Kaløvig i et dejligt roligt og beskyttet farvand. Kaløvig Bådelaug er en stor og velrenommeret sejlklub, med faciliteter der er helt i top.

Vort DM kom da også til at forløbe på bedste vis og vejrguderne var med os, så vi havde nogle dejlige dage i Kaløvig.

Sejlladser:

1. dag fredag d. 5. aug.:

I første sejlads hvor starten gik kl. 10 00 var vinden SØ 8-10 m/s, og der var forskellige meninger om hvilket forsejl man skulle vælge. Dem der havde nye kevlargenuaer valgte disse og viste, at man sejler mindst lige så stærkt med disse som med krydsfok, om ikke stærkere. I første opkryds var vinden ret stærk, men aftog lidt på andet krydsben, for så at tiltage på sidste opkryds. Banen var lagt ud sådan, at alt var helt regulært.

Anden sejlads startede kort efter og vinden var nu aftaget lidt til SØ 4-6 m/s og holdt igennem første og andet krydsben.

På platlænsere øgede vinden og i sidste opkryds var vinden igen øget til 10 m/s.

Dagens sejladser sluttede uden uheld, og vi havde nydt det gode vejr med solskin og styrede nu efter den afsluttende fadøl på kajen (sponsoreret af Kaløvig Bådelaug).

2. dagen lørdag d. 6. aug.:

Dagen startede med gråvejr og regn og udsigt til meget lidt vind. Men nogen må have haft gunstige indvirkninger på vejrguderne, for just som vi skulle starte friskede vinden op til vestlig 6-8 m/s. Det viste sig dog at vinden sprang meget ved krydsmærket, så det var meget vanskeligt at vurdere hvilken side man skulle gå op til mærket på. På nær området ved krydsmærket var banen dog meget regulær. Alle med undtagelse af få bar genua.

Ved dagens anden sejlads var vinden opfrisket til 10 m/s og det gav nogle komplikationer ved start, så dommerne valgte at omstarte. Den deltagende pige båd fik lært hvad det vil sige at "kuskestarte" og måtte indkassere en diskvalifikation. Iøvrigt en af de meget få protester der var i sejladserne. Efter omstart fik vi en frisk sejlads, og næsten alle bar krydsfok.

3. dagen søndag d. 7. aug.:

Søndagens første start gik i 8-10 m/s fra vest, og da dommerne desværre havde udlagt linien lidt skævt, startede alle ved læ mærke, dette resulterede samtidig i at starten blev annulleret og vi måtte starte påny. Desværre svigtede dommernes startpistol ved omstarten, så der måtte startes tredje gang.

Ved tredje start var 6 både for tidligt over startlinien og disse blev diskvalificeret. D 72 Amigo nedlagde senere protest mod dommerne og vandt sin protest. Vinden sprang meget i denne sejlads, og på første krydsben bar næsten alle både krydsfok.

På skæringsbenet spidsede vinden så meget, at man ikke kunne holde spileren oppe, men måtte skifte til genua. 2'et krydsben kunne gennemsejles med genua, men platlænsere blev gennem-

sejlet med skæring på. Det var vanskeligt for dommerne at "styre" banen i den meget springende vind.

Dagens sidste sejlads blev gennemført i svag vind. Da dommerbåden drev ved starten blev der givet signal til omstart.

Vinden sprang så meget, at dette ikke blev en regulær sejlads, og første spilerben blev til kryds med genua, og andet spilerben blev til platlæns. Det blev en sejlads med mange vindhuller og sådan en sejlads flytter jo altid på placeringerne, hvilket da også kan ses på resultatlisten.

Resultatliste:

Plc	Deltager	Løbsplacering						Total Point
		1	2	3	4	5	6	
1-D88	Bernt Hansen	1	2	3	1	10 x	8	22.7
2-D5	Fl.Christansen	3	1	9x	4	5	7	36.7
3-D65	Knud Poulsen	2	5	6	2	PM Sx	6	39.4
4-D72	Peer Jensen	9	7	2	3	2	11 x	39.7
5-D126	Birger Scheu- fens	4	8	1	5	PM Sx	4	40.0
6-D76	Peter Marti- nussen	10 x	9	7	6	1	2	42.7
7-D64	Morten Galskov	6	3	4	9	6	15 x	52.1
8-D164	Gert Enevold- sen	7	4	5	DS Q	PM Sx	1	58.0
9-D87	Knud Holdgård	5	DN Fx	8	7	3	12	60.7
10-D104	Peter Rings- trøm	8	6	11	RE T	PM Sx	3	75.4
11-D161	Ove Rasmussen	16	16 x	13	14	4	5	79.0
12-D95	Bo Lyndgård	13	10	15 x	13	7	9	82.0
13-D12	Ejnar Callesen	17 x	14	10	10	12	10	86.0
14-D30	Chr.Lyng	14	12	12	8	11	17 x	87.0

15-D44	Leif Landrock	15	15	14	12	8	16 x	94.0
16-D82	J.P. Bendixen	11	13	17	DN Fx	13	14	98.0
17-D27	V. R. Larsen	18	17	18	11	9	PM Sx	103.0
18-D23	Axel Nielsen	12	11	16	DS Q	PM S	DN Fx	111.0
19-D145	Ove Ovesen	DN C	DN Cx	19	15	14	13	112.0
20-D20	Mille Kjær	19	18	20	DS Qx	15	18	120.0

Antal fratrækkende sejladsere : 1 (angivet med x)
 Score DNC, DNS, DSQ, etc. : 27.0 points
 DNS : Ikke startet
 DNC : Ikke deltaget
 DNF : Ikke fuldført
 RET : Udgået
 PMS : Startfejl
 DSQ : Diskvalificeret

Forud for sejlladserne havde vi vejjet fgl. både:

D 005	UPS	3800 kg.	
D 020	Nora	3610 kg.	+ 140 kg.
D 023	Sille	3761 kg.	
D 087	No Smoking	3832 kg.	
D 145	Blue Thunder	3665 kg.	+ 85 kg.
D 164	Avangarde	3843 kg.	

Ved lørdagens aftenarrangement med festmiddag og efterfølgende dans til jazzorkester, blev der uddelt præmier til deltagerne. Vi havde modtaget mange dejlige præmier fra sponsorer og følgende var de heldige vindere.

SPONSOR	VINDER	PRÆMIE	UDVÆLGELSESKRITERIE
Roblon	D95 Miss M	Fortøjning	1 løb Nr. 13
Roblon	D82 Shiva	Fortøjning	2 løb Nr. 13
Roblon	D87 No smoking	Fortøjning	3 løb Nr. 8
Roblon	D30 Musen	Fortøjning	4 løb Nr. 8
Roblon	D145 Blue Thund.	Ankertov	Anvender ofte anker imellem løbene.
Fr.Andersen	D76 Martinique	Spilhåndtag	Første der tabte samme.

SPONSOR	VINDER	PRÆMIE	UDVÆLGELSESKRITERIE
Norfoil	D72 Amigo	Headfoil	Første i samlede stilling der ikke havde en Norfoil.
Nordic Mast	D87 No smoking	Kevlarstage	Den mest uheldige under sejlladserne. (Sprang sit forstag)
North Sail	D27 Totte	Bompresen.	Den der havde den mest usle bompresen ing.
Arhus Elektro	D20 Nora 1 Official	Sejlertaske Sejlertaske	Eneste pigebåd Official
UPS	D20 Nora	Kasketter	Eneste pigebåd
Dandy	3 officials	Sejlertaske	Officials
Elvstrøm Sails	Niels Frølund	Spilerpose	Stævneleder
Sigurd Müller	Dommeren	Vin	Dommer
Oluf Jørgensen	Kaløvig Bådelaug	Halvmodel	Arrangør
Vandrepokal D44	Forty Four	Pokal	Bedste sejladsbeskrivelse 1994.
Vandrepokal D05	UPS	Pokal	Sjælland Rundt
Vandrepokal D23	Sille	Pokal	Fyn Cup

Om arrangementet kan siges at vejrguderne var med os, og gav os "kanonvejr", og med dette som basis forløb stævnet i år særdeles vellykket, og vi havde nogle dejlige dage. Stævnet blev afviklet professionelt fra løbsledelsens side, og vi er mange der allerede er begyndt at glæde os til næste års stævne i 1995.

Totte/D27



BRANDSØ-RUNDT

Middelfart Sejlklubs årlige "Brandsø-Rundt" afvikledes d. 4. oktober 1994 med deltagelse af ca. 150 både - deriblandt 5 Luffe 37'ere.

Ved starten kl. 10.00 var der let SV-lig vind og en del strøm. Efter at have passeret Føns Skov prøvede en del at sætte spiler for skæring mod Wedellsborghoved, men efter kort tid spidsede vinden, så man måtte tage spileren ned igen.

Ved rundingen af Wedellsborghoved trak det op til byge-vejr med tiltagende vind. Det medførte et friskt kryds mod Anslet Hage. Det gav ikke anledning til store forskydninger i placeringerne.

Efter rundingen af Anslet Hage blev alle spilerne sat, hvilket gav en afslappende sejlads tilbage mod Middelfart.

Placeringer:

D72	Amigo	(samtidig hurtigste lokale båd)
D161	Frigg	
D34	Luffine	
D37	Mitaine	
D49	Kefle	

Luffine/D 34

ENDELAVE RUNDT 1994

HORSSENS SEJLKLUB

Deltager antal:	69	STK.
Deltager antal: LUFFE 37	2	STK.
Vind	:	jævn/frisk

Det var med nogen spænding, vi hentede sejladsprogrammer til Endelave Rundt 1994. Hvor mange Luffer var mon tilmeldt i år?

Det viste sig, at vi kun var 2 stk! Nemlig D 51 og D 44, og vi kender jo hinanden temmelig godt.

Starten gik ud for Snaptun Havn. Vi havde de små sejl på, da vinden var temmelig frisk.

Vi var sat i løb med 2 Ylvaer, 1 Canyane og 1 Larsen 34.

Altså et løb, hvor vi ikke kun skulle holde øje med hinanden, men også med tiden.

Vi kunne lige holde kursen op til første mærke, som vi regnede med skulle holdes om bagbord (det var Møllegrunden), så vi fandt det ganske naturligt, at det var sådan, men ak - sådan skulle det ikke være. Vi var først oppe ved mærket, og D 51 lå nogle få hundrede meter bag os. Så stor var forundringen da både, der lå foran begyndte at vende og sejle tilbage mod mærket.

Da vi endelig blev enige om, at noget var galt, fik vi læst programmet igen, og det viste sig at mærket skulle holdes om styrbord! D 51 var nu vendt om og var klar til at passere mærket på ny som første båd, og med D 44 som den sidste i løbet.

Denne stilling holdt sig til vi nåede op til nordkosten.

Der lå vi igen side om side med D 51, men så tog fanden ved vinden igen (det skal her tilføjes, at vi havde skiftet vores fok ud med genoen).

D 51 var gået den anden vej og havde skiftet til fok. Det skulle vise sig at være en god idé.

D 51 trak nu fra os både på højde og fart. Vi drev over mod Gylling Næs og kunne slet ikke holde højde med de andre.

Resultatet af dette blev, at D 51 Hugo Nielsen blev vinder af løbet. Til lykke med det.

FOUR 10 FOUR/D 44

SIDSTE NYT FRA OLUF JØRGENSEN

Oluf har travlt for tiden mest med bygningen af sit sidste skud på Luffestammen 43'eren, men det er dog også blevet til en enkelt Luffe 37.

Denne enkelte skal til Tyskland.

I øvrigt holder Oluf åbent hus d. 19-20 November, hvor også 37'eren er med på udstillingen. Oluf Jørgensen har overvejet en brugtbådsformidling i samme forbindelse.

Det skulle foregå på den måde, at vil man sælge sin båd, kan man sende et foto samt en beskrivelse af sin båd incl. udstyr og pris til Oluf Jørgensen.

Luffe 37 Klubben vil være repræsenteret ved samme åbent husarrangementet.

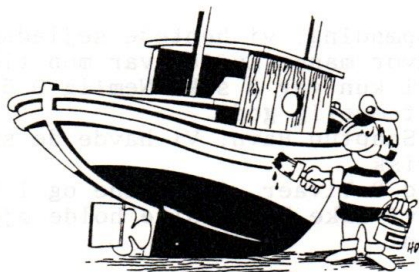

TIPS OG IDEER FRA FOUR 10 FOUR

Emne: Vakuumentilen i din båd ???

Dette indlæg skal betragtes som en advarsel til jer, der ikke har en sådan vakuumentil i båden.

Efter en tur på land satte vi båden i vandet en mandag aften og sejlede på plads uden problemer, alt var som det altid har været.

Tirsdag aften tog vi så ud at sejle. Båden startede som den skulle, vi fik sat sejl og sejlede vel nok en times tid, hvorefter vi tog sejlene ned og ville starte motoren, men ak nej, den ville ikke, det lød som om den manglede strøm, så vi satte atter sejl og gik ind på vores plads og ville vente til næste dag med at undersøge fejlen.

Stor var min undren, da motoren, efter batteriopladning næste dag, opførte sig som dagen før. Der måtte være noget galt med forbindelsen, af med låget så dukker problemet nok op. Hele motoren var smurt ind et tykt lag olie, der glinsede helt gråt.

Ja ganske rigtigt, der var saltvand i min motor.

Nu var gode råd dyre, ferien skulle starte om 12 dage og kunne ikke rykkes på grund af vort Luffe DM. Jeg kontaktede derfor Havne Service, der ligger tæt på lystbådehavnen, og som jeg ved er gode til det der med motorer, og da jeg havde forelagt dem problemet, sagde de straks, at min vakuumentil var stoppet. Mit reaktion var "hvor sidder en sådan ventil og hvad gør den". Har jeg en sådan på min motor?

Efter en snak om dette, var beskeden, at alle motorer har en sådan ventil, eller burde have en sådan. Vi enedes om at mødes næste dag på båden, hvor de ville vise mig min vakuumentil. Stor var imidlertid deres undren næste dag, da de jo ikke kunne vise mig min ventil, jeg havde nemlig ingen.

Dette var så forhistorien, men hvad var der sket med min motor, og kunne jeg komme på ferie?

Motoren skulle have topstykket af, den skulle skylles igennem med olie, der kunne opløse olie og saltvand. Derefter skulle den samles igen, startes og køres igennem, have skiftet olie, startes og køres igennem igen osv. Dette skulle ske en 6 til 7 gange, og så skulle jeg jo også have en vakuumentil monteret.

Jeg valgte derfor at tage motoren ud, få den adskilt og rensset, og nu da den var adskilt skulle lejerne og diverse jo også sees efter. Båden er jo 10 år gammel, så noget må da være slidt lidt.

Hele denne omgang kostede 26.000,- kr. plus det løse.

Men lige tilbage til hvad der var sket, da vi stoppede motoren. Jeg havde været så uheldig, at et stempel ikke var nået i top og var sunket ned igen, hvorved dette vakuumentil opstået. Saltvandet har så fyldt mit udstødningssystem op, og

da der ikke er tryk på udstødningen, løber vandet ned på topstykket og igennem en ventil ned i motoren og blandes der med olien. Olien blev så tyk at min motor ikke kunne trækkes rundt. Tænk hvis dette skete i ferien i en lille havn uden værksted!

Så til alle jer der ikke ved, om i har en sådan ventil på motoren. Undesøg det og kontroller om den virker. Jeg har hørt, at alle Luffe både nu om dage er monteret med en sådan, men skal da også lige nævne, at jer efterfølgende har talt med 5 Luffe ejere, som ikke havde en sådan monteret, og at de iøvrigt ikke viste hvad en sådan gjorde. Det er da en skam at få sin ferie ødelagt på grund af en mangel til 4 til 500,- kr.

PS. Hvordan den monteres kan i se af vedlagte tegning.

FOUR 10 FOUR/D 44

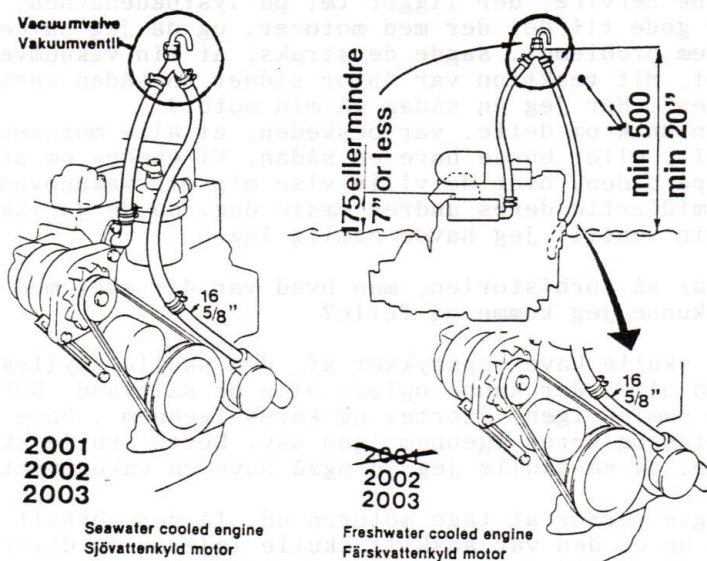

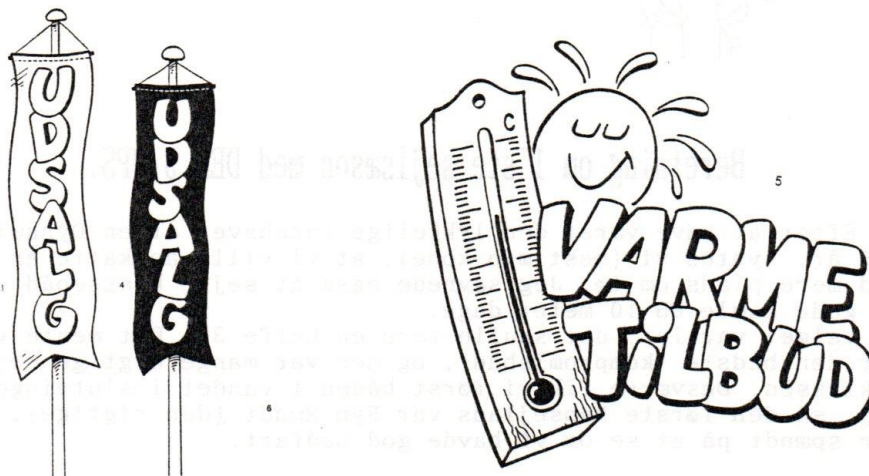

GREJ BØRSEN

1 stk. Kevlar/mylar genua no. 1 fra North årgang 1992
sælges 6000,-

1 stk Kevlar/mylar HA fok fra North årgang 1991
sælges 6000,-

1 stk Max spiler i trueradialfacon fra North årgang 1992
sælges 6000,-

Peer Jensen Amigo D 72 Telf. 64 402379.

1 stk. Genua kevlar årgang 1994	Pris 7000,-
1 stk. Fok kevlar årgang 1994	Pris 7000,-
1 stk. Storsejl årgang 1994	Pris 9000,-
Samlet pris kun	18000,-

Sejlene har vundet Sjælland Rundt og blev nr. 2 til DM.

Kontakt : Flemming Christiansen
31384400 - 31680999



Beretning om 1'ste sejlsæson med DEN 5 UPS.

Efter at have været den lykkelige indehaver af en Dynamic 35 i 5 år, syntes vi (mest min kone), at vi ville anskaffe en båd med mere plads om læ. Jeg savnede også at sejle klassebåd som i de gode gamle BB 10 meter dage.

Valget var let, det skulle være en Luffe 37. Det mente vi var den bedste "kompromisbåd", og der var mange dygtige sejlere i klassen. Desværre fik vi først båden i vandet i slutningen af Maj, så den første kapsejls var Fyn Rundt (den rigtige). Vi var spændt på at se om vi havde god bådfart.

Der var 11 Luffer til start i hård luft med krydsstart. Vi fik en rigtig dårlig start, vi ramte læ mærke, og måtte vende om og gå bag om hele feltet. Det gik nu rigtig godt med at krydse, efter en times tid, var der kun Trunte og Amigo foran os. Vi sejlede en bagatel hurtigere, for vi havde sat 1'ste reb

og sejlede derfor mere oprejst. Vi passerede nu Trunte og kom helt op til Amigo, som havde mere travlt med at se over på den nye konkurrent, end på sine ticklers, så vi kom lige et par bådslængder foran. Desværre brillierede Amigo ved at lave et "guldhug" inde under land, og så var han bare langt foran.

Trunte og UPS! fortsætter på bagbords halse til Æbeløbøjen, hvor vi slog over på styrbord halse ned mod Snævringen.

Vinden løjede og vi skulle skifte fra fok til genua. Vi har kun et forsejlsfald, så vi hejste genuaen i spilerfaldet, der sidder på en galge ca. 10 cm fra masten. Det kunne den selvfølgelig ikke holde til, galgen faldt af så vi hverken kunne få fok eller genua ned. Vi måtte sejle læns for at bjærge sejlene.

Der var enighed ombord om at udgå, men stemningen var god, for vi havde konstateret at båden sejlede stærkt nok. Amigo vandt foran Trunte.

Næste sejlsæson var Øresund Trim Cup 11-12 juni i Rungsted, med 2 sejlsæsoner lørdag og 6 søndag, det var rigtig god træning inden Sjælland Rundt. Det var de såkaldte op og ned baner, krydsstart med krydsben under en halv sømil, derefter platlæns, nyt kryds og læns i mål. Når sidste båd gik i mål, blev der skudt et 6 minutterskud og en ny sejlsæson var i gang. Det er den sjoveste og mest intense måde jeg har prøvet at sejle kapsejls på. Vi var desværre kun to Luffer tilmeldt. Ups! fik en delt 1. plads med en X 3/4 tonner.

(Slaget om Hesselø)

Endelig blev det Sjælland Rundt fredag d. 17 juni. Der var lagt op til, at vi skulle starte om formiddagen mindst 20 Luffer, og selvfølgelig ville alle de hurtige og garvede Luffesejlere være med. MEN AK NEJ!!! Kun 6 både deltog og med start sent om eftermiddagen, blandt BB 10 metere, 101'ere, 3/4 tonnere og Ravager.

Vinden var frisk, og det var krydsstart. Vi gjorde klar til start og lagde os i nærheden af Amigo-Peer, han kom godt ned i anden række og fik en masse møgluft. Vi fik en rigtig god start, helt inde under land ved læmærke, hvor der var stor fordel. Det var simpelthen årets start. Det var ikke de køneste gloser der blev brugt ombord, da vi hørte 2 skud, der betød omstart. Jeg var sikker på, at jeg så Amigo-Peer med et stort smil på.

I omstarten var det Amigo, der fik den flotte læstart, og kunne lidt efter vende om på bagbord halse foran hele feltet, FLOT PEER!

Vi krydsede inde under land allesammen, og lå og skiftede mellem fok og genua. Et par timer efter Gilleleje løjede vinden, og vi slog ud imod Hesselø i den tro, at der var mere luft derude. Amigo fulgte efter, og vi lå nu helt tæt sammen i flov luft, få hundrede meter fra Hesselø.

Vi ser et par krusninger på vandet til luv, slår selvfølgelig over og sejler dem imøde. Det gør Amigo også, men lidt for sent. Der er en vindkilde imellem Amigo og os, de sejler ca 10 grader lavere. Amigo forsvinder ned i læen, det bliver mørkt, og vi ser dem ikke mere i den sejlads. Ups! vandt slaget om Hesselø.

Vinden frisker, vi krydser mod Odden og glæder os til at passere, så der kommer lidt slæk på skøderne, men nej, vinden drejer med, så frisk kryds ned mod Røsnæs. Det begynder nu at kule, det øsregner og er hundekoldt. En af gasterne er sikker på, at have set pingviner på fordækket.

Røsnæs rundes og vinden drejer selvfølgelig med, endnu et langt og koldt kryds i tågeregn, uden mad eller søvn.

Vi ser ingen andre både end en Luffe 40, og sammen krydser vi ned mod den nye Storebæltsbro. Der var tydeligt afmærket en rende med et Coast-guard fartøj på hver side.

Nu var det jo snart blevet en selvfølge at vinden drejede med os rundt, så efter broen var vinden stadigvæk lige imod. Da vi nærmede os Stisnæs, forbarmede Herren sig over os, og gav os slæk på skøderne, ikke meget, men nok til at Gourmet-kokken kunne gå ned at trylle.

Vi havde stadig følgeskab af Luffe 40'eren. Det var en pinsel at se den zig-zag navigere igennem ved Stisnæs.

Nu skulle det blive sjovt, næsten halvvind ned mod Storstrømsbroen, men for meget luft til at vi kunne bære spiler. Vi var glade og tilfredse, og loggen viste 8-10 knob. En gang på en lang surftur, loggede vi 15 knob - jo, det gik stærkt nu.

Vi blev nu lidt negative, da vi så en af vores gamle konkurrenter, Dynamic 35'eren Spotlight, komme hurtigt tættere på os nede bagfra. Den surfede lige igennem læen på os med et fartoverskud på mindst 5 knob. På det tidspunkt var Luffen billigt til salg.

Luffe 40'eren var nu sejlet ca 10 minutter fra os. Vi kom ned til Hæstehoved, hvor spileren kom op, og vi kom tættere på den igen. Efter Klinten gik det nordpå, og vi kom hele tiden tæt op til Luffe 40'eren, når der skulle sættes eller bjerges spiler. De var simpelthen for trøtte og reagerede for langsomt.

Vi havde slænk på resten af vejen og passerede mållinien søndag morgen kl. 04.47. lige bag Luffe 40'eren, som var vores eneste "konkurrent" over halvdelen af vejen rundt. Amigo-Peer kom i mål en halv time senere, og vi kunne følges ad til bureauet og inkassere en kasse sejlerøl hver, os fordi vi havde vundet løbet, Peer fordi han havde 25 gangs jubilæum Sjælland Rundt.

Vi syntes selv, at vi havde lavet en god præstation, men lidt af glæden er væk når kun 4, skriver fire, Luffe 37'ere fuldfører.



Næste sejlads herovre på Sundet, var Siemens Nixdorf Cup i Vedbæk den 20.-21. august. Der var kun 2 Luffer med, og der blev sejlet 2 trekantbaner om lørdagen og en om søndagen.

Vinden var frisk, og det var pragtfuldt vejr. Ups! vandt alle tre sejladsen og vandt løbet foran Miss M.

Lørdag den 10. september sejlede vi Rungsted Cup, igen kun 2 Luffer tilmeldt. Det var en distancesejlads med mange mærkerundinger i frisk luft. Ups! blev nr. 3 i et stort løb efter en Wasa 38 og en Macher 31, Woppie blev nr. 4.

Gordon's Gin Cup er en af de helt store sejladsen, over 350 både til start, heraf 7 Luffe 37'ere. Woppie lavede en rigtig flot læ til start og var en af de forreste både ved 1. mærke.

Vi rundede som nr. 4 eller 5., men vi overhalede mange både på lænsbenet og rundede næste mærke som nr. 2 Luffe lige foran Trunte. Denne stilling holdt resten af vejen rundt, indtil sidste kryds mod mål. Trunte og os havde en rigtig god vendeduel, det benyttede Miss M sig af, og sejlede ud på modsatte sid af banen, det var der stor fordel i, for der var mere luft og der var mere rum. Vi slog væk fra Trunte og sejlede over til Miss M, heldigvis kunne vi vende lige en bådslængde foran den, og holde vores 2. plads i mål, Miss M blev nr. 3. foran Trunte, som havde en uheldig dag på sundet.

Det skal noteres, at Woppie fik en suveræn 1. plads. Han kom ind hele 12 minutter før os. FLOT.

Den sidste sejlads vi sejlede i år, er min yndlingssejlads, Champagne Mumm Cup, hvor vinderen af hvert løb deltager i lodtrækningen om skipperens vægt i champagne. Da vi havde vundet både løbet og lodtrækningen sidste år (75 flasker rigtig god champagne), var vi godt motiveret til at sejle denne sejlads. Champagne er stærkt vanedannende og hyldeerne derhjemme var næsten tomme, så vi måtte vinde.

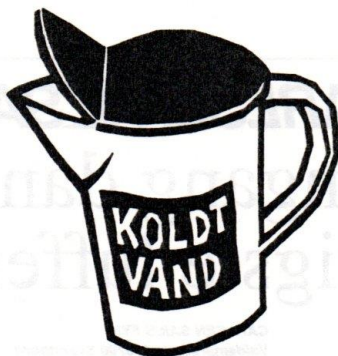

**HAV ALTID
DRIKKEVAND
I KØLESKABET**

Vi var 4 Luffer, der var kommet i et blandet løb med Ylva'er, Molic 10 metere, Ravage 36, Wasa 38 og en Drabant 38.

Efter de 2 første trekantbaner om lørdagen var vi 4 både, der alle havde stort set samme point, det var Trunte og Ups! samt Wasaen og Drabanten. Den af de 4 både der kom først over målstregen om søndagen havde vundet løbet.

Der var meget svag vind hele søndagen, Trunte fik en rigtig god start, og var meget langt fremme efter kort tid. Vi lavede en rigtig dårlig start og var sidste båd det meste af sejladsen rundt.

Trunte holdt sin stilling hele vejen rundt og kom i mål som vinder af løbet. Wasa 38'eren blev nr. 2 og Ups! blev nr. 3 i den samlede stilling. De 2 andre Luffer som deltog var Miss M, som har været meget aktive herovre og Woppie.

Desværre for Morten, som er skipper på Trunte, vandt han ikke lodtrækningen, men en enkelt flaske blev det dog til som løbsvinder.

Slutlig skal jeg sige at Luffen fuldt ud har indfriet vores forventninger som turbåd, hvorimod det er skuffende at der er så få der kommer ud til kapsejladserne, når der ligger over 20 her i Storkøbenhavnsoområdet.

Med sejlerhilsen
DEN 5 Ups!

Flemming Christiansen.

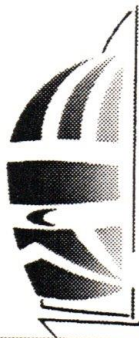

CARLSEN SAILS

Nok engang danmarks hurtigste luffesejl.

CARLSEN SAILS
Larsensvej 5, 2950 Vedbæk
Tlf: 42 89 24 23, Fax 42 89 00 76

CARLSEN SAILS FYN
Valdemarsgade 2, 5700 Svendborg
Tlf: 62 22 89 95, Fax: 62 22 14 95

CARLSEN SAILS NORDJYLLAND
Boelsmindevej 198, 9300 Sæby
Tlf: 98 46 37 74

FÅ MERE

SKIFT

VIND I

TIL

SEJLENE

NORTH SAILS



North Sails Scandinavia A/S
Værebrovej 25
DK-4040 Jyllinge
Tel.: +45 46 73 14 29
Fax: +45 46 73 00 76